

ビルトイン式 洗濯機 / 乾燥機 設置図面

横置方式

[横置方式のご注意]

- 給水ホースが短いため洗濯機を右に設置する時にはご注意ください。

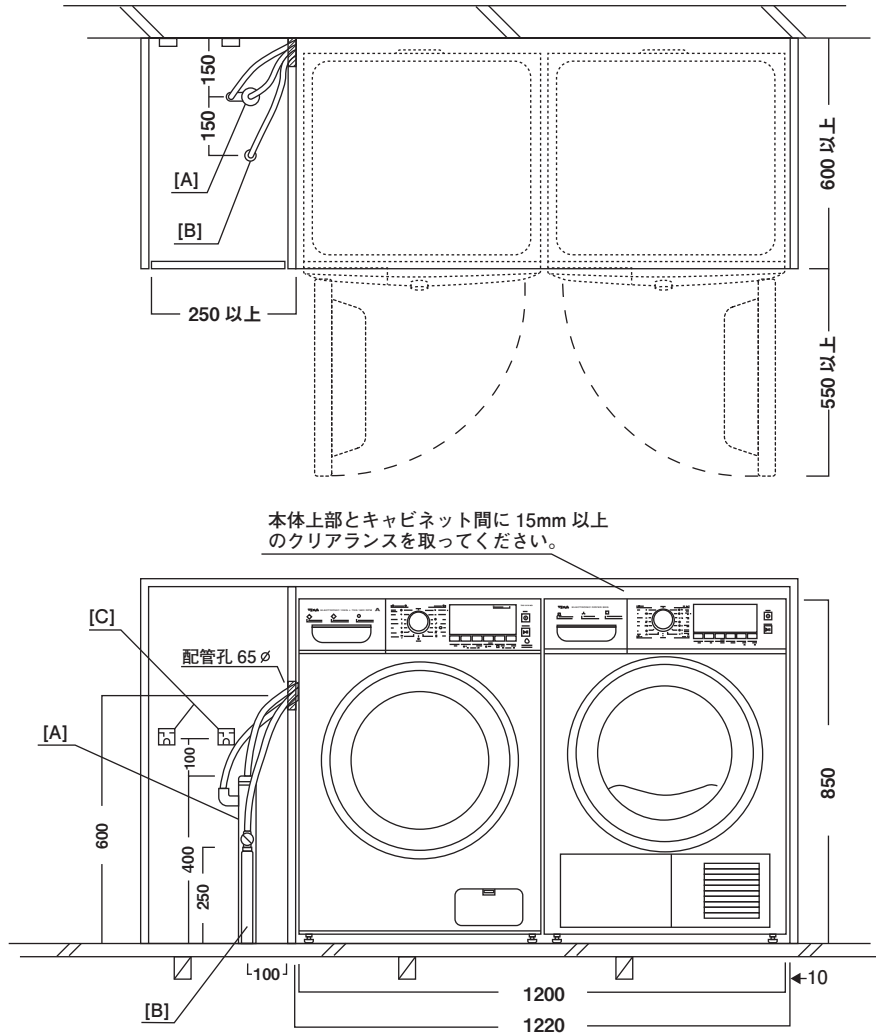

積重方式

※積重方式には別途スタッキングキットが必要となります。

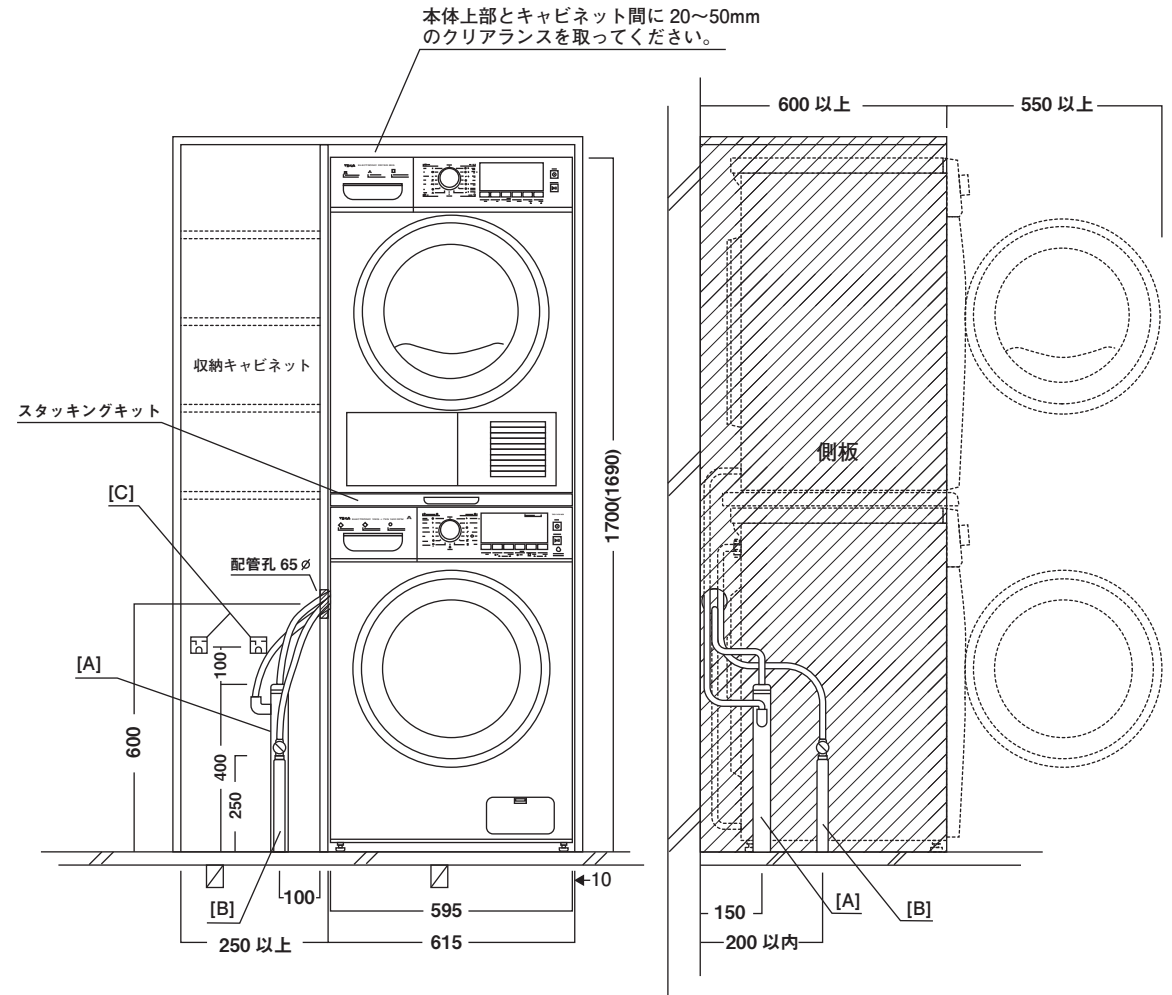

- [A] ドレンパイプ 塩ビパイプ 40φ VP
- [B] 給水バルブ 原則として散水栓 1/2" または横水栓 1/2"
- [C] コンセント 200V20A コンセント